



STREMA[®]
MASCHINENBAU GMBH



A 4000 SERIE

Mittelklasse mit High-End-Technik.

Bis zu 90 Paletten pro Stunde.



STREMA[®] Vollautomaten

STREtchMAschinen direkt vom Hersteller.



www.strema.de



TOP
FEATURES



EFO XS Vorreckung mit SMART-Load

Zwei-Walzen-Vorrecksystem mit elektronisch gesteuerten Drehstrommotoren. Stufenlos einstellbare Vorreckung und Anlegespannung der Stretchfolie.

Hochregalsicheres Verschweißen

Impulsschweißverfahren des Folienendes
ohne Produktberührung.



Automatische Leistungsanpassung

Die Arbeitsgeschwindigkeit passt sich dem tatsächlichen Palettenaufkommen an - geringerer Verschleiß bei längerem, störungsfreiem Lauf.



STREtchMASchinen direkt vom Hersteller.



www.strema.de

B-VERSION

ABBILDUNG AUF COVERSEITE

Niederhalter mit Ausstattung für Wickelbeginn- und ende an der Palettenoberkante. Dadurch ist eine Vielzahl an Wickelbildern möglich.

60



MIT NIEDERHALTER

Elektrisch angetriebener Niederhalter zum Sichern von instabilen oder sehr leichten Gebinden während des Wickelvorganges.

BASISMODELL

Zuverlässige Ladungssicherung bei bis zu 60 Paletten pro Stunde.



A 4000^{SERIE}

Vollautomatischer Dreharmstretcher,
die obere Mittelklasse mit der Technik des Großen.
Bis zu 90 Paletten pro Stunde.

DOPPELKOPF

Deutliche Leistungssteigerung.
Größere Reichweite.
Höhere Verfügbarkeit.
Bei Ausfall eines Kopfes übernimmt der verbleibende Kopf dessen Aufgabe.

VORGESCHALTETER DECKBLATTAUFLEGER

Zur Realisierung eines Staub- und Entnahmeschutzes. Ideal bei hoher Leistung oder unterschiedlichen Palettenlängen. Optionale Handlingshilfe zum ergonomischen Wechsel der Deckblattfolie ohne Kraftaufwendung.

INTERNER DECKBLATT-AUFLEGER

Für regendichte Verpackung. Im Wetterfest-Programm wird eine Leistung von bis zu 50 Paletten pro Stunde erreicht.

STREMA[®]
MASCHINENBAU GMBH



Mehr erfahren

Eine Übersicht aller Ausstattungsvarianten finden Sie auf unserer Webseite.



STREtchMASchinen direkt vom Hersteller.

Leistungsniveau Anzahl Stretchköpfe Wetterfest Staubdicht Paletten pro Stunde

Direkt vom Hersteller
Made In Germany



AUFSTELLUNGS ZEICHNUNG

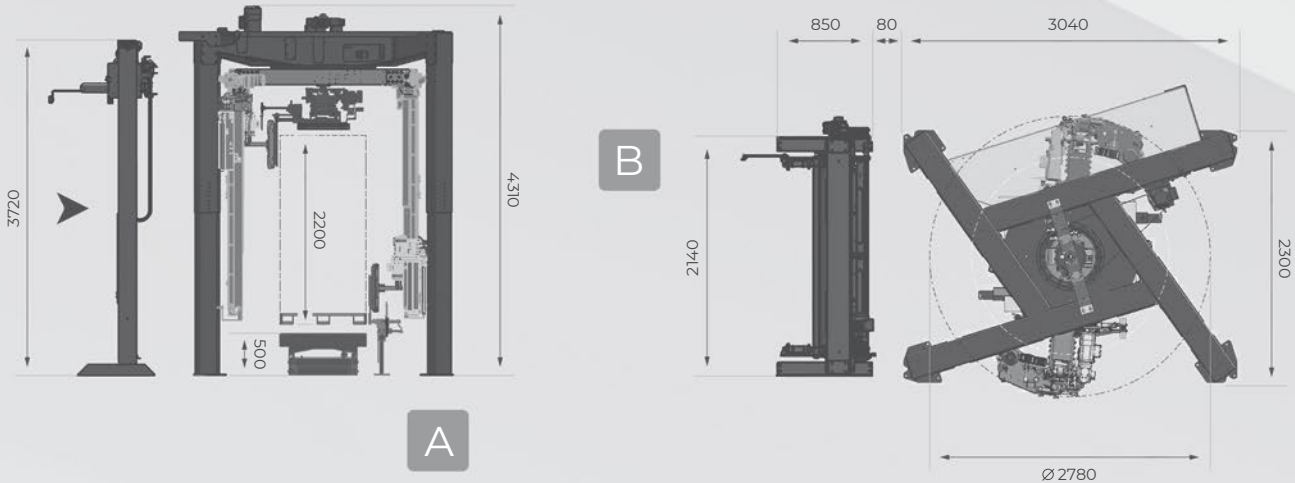

- A Seitenansicht A 4000B Doppelkopf mit vorgeschalteten Deckblattaufleger
- B Draufsicht A 4000B Doppelkopf mit vorgeschalteten Decklattaufleger



SERVICE

DIGITAL · VOR ORT DER KUNDE IM MITTELPUNKT

Als STREMA® Kunde profitieren Sie von unserem schnellen und unkomplizierten Service. + Alle Maschinenbauteile aus erster Hand + Persönliche Ansprechpartner

+49 9661 8702-0

STREMA® Maschinenbau GmbH
Kauerhofer Straße 4a-6
D-92237 Sulzbach-Rosenberg

info@strema.de

www.strema.de

